

Silk'n®

SILKYSTRAIGHT

HCA03NA

EN

FR

ES



EN

USER MANUAL

FR

MODE D'EMPLOI

ES

MANUAL DE USUARIO

A

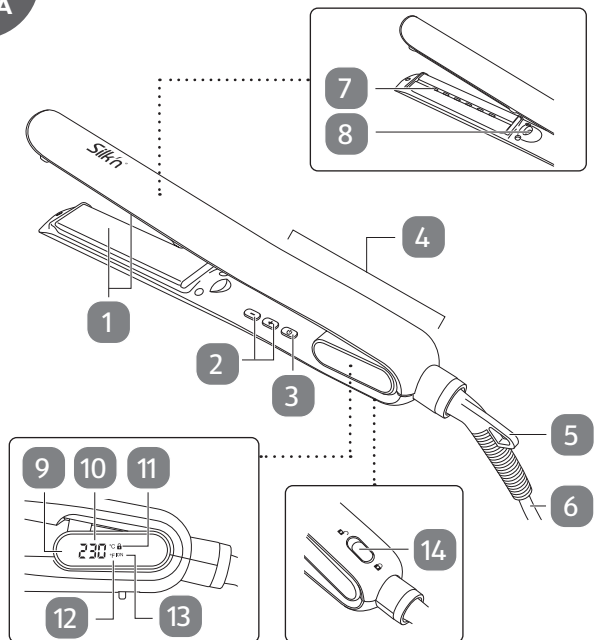

B



Legal notice

Invention Works B.V. reserves the right to make changes to its products or specifications to improve performance, reliability, or manufacturability. Information furnished by Invention Works B.V. is believed to be accurate and reliable at the time of publication. However, Invention Works B.V. assumes no responsibility for its use. No license is granted by its implication or otherwise under any patent or patent rights of Invention Works B.V.

No part of this document may be reproduced or transmitted in any form or by any means, electronic or mechanical, for any purpose, without the express written permission of Invention Works B.V. Data is subject to change without notification.

Silk'n Beauty Ltd. has patents and pending patent applications, trademarks, copyrights, or other intellectual property rights covering subject matter in this document. The furnishing of this document does not give you any license to these patents, trademarks, copyrights, or other intellectual property rights except as expressly provided in any written agreement from Silk'n Beauty Ltd. Specifications are subject to change without notice.

Silk'n and the Silk'n logo are registered trademarks of Silk'n Beauty Ltd.

Invention Works B.V.

Galileïstraat 17, 3029 AL Rotterdam, The Netherlands

www.silkn.com, www.silkn.ca – info@silkn.com

Table of contents

1	Safety instructions _____	5
2	OPERATING INSTRUCTIONS _____	7
2.1	Device parts/operation controls _____	7
2.2	Operation _____	7
3	USER-MAINTENANCE INSTRUCTIONS _____	9
3.1	Cleaning _____	10
4	STORAGE INSTRUCTIONS _____	10
5	General information _____	11
5.1	Reading and storing the user manual _____	11
5.2	Explanation of symbols _____	12
5.3	Proper use _____	12
6	Checking the product and package contents _____	13
7	Troubleshooting _____	13
8	Technical data _____	14
9	FCC statement _____	14
10	Disposal _____	15
10.1	Disposing of the packaging _____	15
10.2	Disposing of the product _____	15
11	Warranty _____	15
12	Customer service _____	15

I Safety instructions

IMPORTANT SAFETY INSTRUCTIONS

When using electrical appliances, especially when children are present, basic safety precautions should always be followed, including the following:

READ ALL INSTRUCTIONS BEFORE USING

KEEP AWAY FROM WATER

DANGER – As with most electrical appliances, electrical parts are electrically live even when the switch is off:

To reduce the risk of death by electric shock:

1. Always unplug the appliance immediately after using.
2. Do not use while bathing.
3. Do not place or store the appliance where it can fall or be pulled into a tub or sink.
4. Do not place in or drop into water or other liquid.
5. If an appliance falls into water, unplug it immediately. Do not reach into the water.

WARNING – To reduce the risk of burns, electrocution, fire, or injury to persons:

1. An appliance should never be left unattended when plugged in.
2. Close supervision is necessary when this appliance is used by, on, or near children or individuals with certain disabilities.
3. Use this appliance only for its intended use as described in this manual. Do not use attachments not recommended by the manufacturer.
4. Never operate this appliance if it has a damaged cord or plug, if it is not working properly, or if it has been dropped, damaged, or dropped into water. Return the appliance to a service center for examination and repair.
5. Keep the cord away from heated surfaces. Do not wrap the cord around the appliance.
6. Never block the air openings of the appliance or place it on a soft surface, such as a bed or couch, where the air openings

may be blocked. Keep the air openings free of lint, hair, and the like.

7. Never use while sleeping.
8. Never drop or insert any object into any opening or hose.
9. Do not use outdoors or operate where aerosol (spray) products are being used or where oxygen is being administered.
10. Do not use an extension cord with this appliance.
11. Do not operate with a voltage converter. This appliance supports dual voltages.
12. Do not place the appliance on any surface while it is operating.
13. Do not touch hot surfaces of the appliance. Use the handles or knobs.
14. This iron and clip are hot when in use. Do not let eyes and bare skin touch heated surfaces.
15. Do not place the heated iron directly on any surface while it is hot or plugged in.

SAVE THESE INSTRUCTIONS

SERVICING OF DOUBLE-INSULATED APPLIANCES

In a double-insulated appliance, two systems of insulation are provided instead of grounding. No grounding means is provided on a double-insulated appliance, nor should a means for grounding be added to the appliance. Servicing a double-insulated appliance requires extreme care and knowledge of the system, and should be done only by qualified service personnel. Replacement parts for a double-insulated appliance must be identical to the parts they replace. A double-insulated appliance is marked with the words "DOUBLE INSULATION" or "DOUBLE INSULATED". The symbol (☐ square within a square) may also be marked on the appliance.

2 OPERATING INSTRUCTIONS

This appliance has a polarized plug (one blade is wider than the other). As a safety feature, this plug will fit in a polarized outlet only one way. If the plug does not fit fully in the outlet, reverse the plug. If it still does not fit, contact a qualified electrician. Do not attempt to defeat this safety feature.

2.1 Device parts/operation controls

- | | |
|-----------------------------|----------------------------------|
| 1 Heating plate, 2× | 8 Ion generator |
| 2 Temperature buttons (+/-) | 9 Display |
| 3 Standby button (⏻) | 10 Temperature indicator |
| 4 Handle | 11 Lock icon (🔒) |
| 5 Hanging loop | 12 Temperature unit icon (°C/°F) |
| 6 Power cord | 13 Ion icon |
| 7 Infrared outlet | 14 Hinge lock |

2.2 Operation

WARNING! RISK OF INJURY!

- Ensure that the heating plates do not touch your scalp.
- Never touch the heating plates and the upper part of the product during use.
- Always pull the product through your hair. Never stay at one position for too long. You may singe your hair.



- Clean all parts of the product before first use as described in the chapter "Cleaning".
- The product may emit a slight smell when it is first used. This is entirely safe and harmless. Ensure there is adequate ventilation in the room.
- Always hold onto the handle **4** when using the product.

2.2.1 Preparation

1. Make sure your hair is clean, dry and free of styling products (except special products that promote hair straightening).
2. Thoroughly comb your hair so that there are no knots in it.
3. Separate your hair into horizontal sections. Each section should be around the width and thickness of a heating plate **1**.
4. Pin or clip the sections you are not working on out of the way.

2.2.2 Setting up the product

1. Connect the plug of the power cord **6** to an easily accessible outlet.
2. Press and hold the standby button (**⏻**) **3** to turn on the product.

The product heats up to the default operating temperature (120 °C/240 °F). The change in temperature shows in the temperature indicator **10** in the display **9**.

3. If necessary, press both temperature buttons (+/-) **2** at the same time to change the temperature unit (°C/°F).

The temperature unit icon **12** shows your current selection.

4. Press the temperature buttons (+/-) to select another operating temperature between 120 and 230 °C (240 and 450 °F) (12 settings).

The product heats up or cools down to the selected operating temperature. The change in temperature shows in the temperature indicator.

See below for recommended settings. If in doubt, start with a lower temperature and increase the temperature as necessary.

Temperature	Hair type
120–150 °C/240–300 °F	Fine, fragile or damaged hair
150–190 °C/300–370 °F	Normal hair
190–230 °C/370–450 °F	Coarse or curly hair

5. Wait until the selected operating temperature stays lit in the temperature indicator.
This indicates that the product has reached the required operating temperature and is ready for use.
6. If necessary, press the standby button (**⏻**) twice consecutively to lock the temperature buttons (+/-).
This prevents accidental change of operating temperature during use.

The lock icon (🔒) (11) shows when this function is activated. To cancel this function, press the standby button (⏻) twice consecutively.

2.2.3 Straightening your hair

1. Properly prepare your hair and set up the product (see the previous chapters).
2. Take a hair section and pull it taut by holding its end tightly between your index and middle fingers of the hand that is not holding the product.
3. Clamp the hair section near the root by pressing the heating plates (1) together.
4. Gently glide the heating plates downwards from the root to the tip of the hair section (see **Fig. B**).

The infrared outlet (7) and ion generator (8) are also activated. The ion icon (13) in the display (9) illuminates.

The infrared light enables deeper and even heat penetration and repairs hair scales by locking in your hair's natural moisture to prevent overdrying.

The negative ions seal the hair cuticles and help to reduce frizz and splitting.

5. Proceed in the same way for every hair section.

2.2.4 After use

1. When done, press and hold the standby button (⏻) (3) to turn off the product.

The product remembers the last operating temperature for next use.

The product also automatically turns itself off after 45 minutes without pressing any buttons. This is a safety feature and is not intended to be a replacement for the standby button (⏻).

2. Unplug the product and place it on a heat-resistant surface to allow it to completely cool down before cleaning or storage.

3 USER-MAINTENANCE INSTRUCTIONS

The appliance is virtually maintenance-free. No lubrication is needed. Keep heated surfaces clean and free of dust, dirt, and hair spray. If cleaning becomes necessary, unplug the appliance from the power source and wipe the exterior with a damp cloth. If the cord becomes twisted, untwist prior to use.

WARNING: The product is not intended to be opened and/or repaired by the user. Repair of the product shall be performed by an authorized person or in the certified service centre only.

3.1 Cleaning



WARNING! RISK OF ELECTRIC SHOCK!

- Always unplug the product from the power power before cleaning.

NOTICE! RISK OF DAMAGE!

- Do not use any aggressive cleaners, brushes with metal bristles, or sharp or metallic cleaning utensils such as knives, hard scrapers, and the like.
 - Never immerse the product in water or other liquids.
1. Unplug the product and allow it to completely cool down before cleaning.
 2. Clean the product with a damp cloth.
 3. Dry the product thoroughly with a soft and clean cloth.

4 STORAGE INSTRUCTIONS

- Unplug the appliance when not in use.
- Allow the appliance to cool and store it out of reach of children in a safe, dry location. Never wrap the cord around the appliance since this will cause the cord to wear prematurely and break. Handle the cord carefully for longer life and avoid jerking, bending sharply, twisting, or straining the cord, especially at plug connections.

All parts must be completely dry before being stored.

- Store the product in a clean and dry place, avoiding heat and direct sunlight.
- Store the product so that it is not accessible to children.
- For space-saving storage, press the heating plates **1** together and set the hinge lock **14** to the lock position (**🔒**).

Before use, set the hinge lock to the unlock position (d) to release the heating plates.

Warning: Do not lock the heating plates during operation.

- If necessary, hang the product up on the hanging loop 5.



This message about...

Ground
Fault
Circuit
Interrupters

...can save a life!

IF YOU MUST USE YOUR PRODUCT IN THE BATHROOM, INSTALL A GFCI* NOW! Your local electrician can help you decide which type is best for you – A portable unit that plugs into the electrical outlet or permanent unit installed by your electrician. The National Electric Code now requires GFCI's in the bathroom, garages, and outdoor outlets of all NEW homes.



WHY DO YOU NEED A GFCI?

Electricity and water don't mix. If your hair dryer falls in water while it's plugged in, the electric shock can kill you...even if the switch is "OFF".

A regular fuse or circuit breaker won't protect you under these circumstances. A GFCI offers you far greater protection.

A GFCI can save your life! Compared to that, the price is small! Don't wait...install one now!

*GFCI is a sensitive device which reacts immediately to a small electric current leak by stopping the electricity flow.

5 General information

5.1 Reading and storing the user manual



This user manual accompanies this SilkyStraight (hereafter referred to as the "product"), and contains important information on setup and handling.

Before using the product, read the user manual carefully. This particularly applies to the safety instructions. Failure to do so may result in personal injury or damage to the product.

Store the user manual for further use. Make sure to include this user manual when passing the product on to third parties.

5.2 Explanation of symbols

The following symbols and signal words are used in this user manual, on the product or packaging.

WARNING!

This signal symbol/word designates a hazard with moderate risk, which may result in death or severe injury if not avoided.

NOTICE!

This signal word warns of possible damage to property.



This signal symbol provides you with useful additional information on handling and use.



Read the user manual.



This symbol identifies electrical devices that belong to the protection class II.



Devices marked with this symbol are only suitable for household use (dry indoor rooms).



High temperature caution: Hot surface.



WARNING: Do not use the product in the vicinity of bathtubs, showers, washbasins or other vessels containing water.

5.3 Proper use

The product is exclusively designed for straightening human hair. It is only intended for private use and not suitable for commercial purposes.

Only use the product as described in this user manual. Any other use is considered improper and may result in damage to property or persons. The manufacturer cannot be held liable for damages or injury incurred through improper or incorrect use.

6 Checking the product and package contents

NOTICE! RISK OF DAMAGE!

- If you are not cautious when opening the packaging with a sharp knife or other pointed objects, you may quickly damage the product. Be very careful when opening it.
1. Take the product out of the packaging.
 2. Check to make sure that all parts are included (see **Fig. A**).
 3. Check whether the product or individual parts are damaged. If this is the case, do not use the product. Contact our customer service.

7 Troubleshooting

Some problems may be caused by minor faults that you can fix yourself. To do so, follow the instructions in the following table. If it is still not possible to resolve the problem, contact customer service. Do not repair the product yourself.

Fault	Possible cause and solution
The product does not operate.	<ul style="list-style-type: none"> • Make sure the product or power cord 6 is not defective, and the power cord is properly connected to a power outlet.
The hair is singed.	<ul style="list-style-type: none"> • The selected operating temperature is too high. Select a lower temperature.
The hair does not straighten.	<ul style="list-style-type: none"> • The hair is not clean, dry, or free of hair products (except hair straightening products). • The heating plates 1 are not clean. • The selected operating temperature is too low. Select a higher temperature.

8 Technical data

Model:	HCA03NA
Power supply:	100–240 V~, 50/60 Hz
Rated power:	45 W
Protection class:	II <input type="checkbox"/>
Temperature range:	120–230 °C/240–450 °F
Weight:	14.2 oz (402 g)
Dimensions (L × W × H):	11.4 × 1.3 × 1.4 inches (290 × 32 × 36 mm)

9 FCC statement

This device complies with Part 15 of the FCC Rules. Operation is subject to the following two conditions: (1) this device may not cause harmful interference, and (2) this device must accept any interference received, including interference that may cause undesired operation.

Warning: Changes or modifications to this unit not expressly approved by the party responsible for compliance could void the user's authority to operate the equipment.

NOTE: This equipment has been tested and found to comply with the limits for a Class B digital device, pursuant to part 15 of the FCC Rules. These limits are designed to provide reasonable protection against harmful interference in a residential installation. This equipment generates, uses and can radiate radio frequency energy and, if not installed and used in accordance with the instructions, may cause harmful interference to radio communications.

However, there is no guarantee that interference will not occur in a particular installation. If this equipment does cause harmful interference to radio or television reception, which can be determined by turning the equipment off and on, the user is encouraged to try to correct the interference by one or more of the following measures:

- Reorient or relocate the receiving antenna.
- Increase the separation between the equipment and receiver.
- Connect the equipment into an outlet on a circuit different from that to which the receiver is connected.
- Consult the dealer or an experienced radio/TV technician for help.

10 Disposal

10.1 Disposing of the packaging



Sort the packaging before you dispose of it. Dispose of paperboard and cardboard with the recycled paper service and wrappings with the appropriate collection service.

10.2 Disposing of the product

Old appliances may not be disposed of in the household waste!

Should the product no longer be capable of being used at some point in time, **dispose of it in accordance with the regulations in force in your city or county.** This ensures that old appliances are recycled in a professional manner and also rules out negative consequences for the environment.

11 Warranty

This product is covered by a 1-year warranty. The extent of the warranty on this product is limited to technical defects caused by faulty production processes. In the event you want to claim warranty please be sure to contact our customer service for instructions. They may be able to solve your problem without needing to return the product to the store or our service center. Our customer service is always pleased to help you!

12 Customer service

For more information about the products of Silk'n visit your regional Silk'n website: www.silkn.com or www.silkn.ca. If the device is damaged, defective, in need of repair or you need our assistance, please contact your nearest Silk'n service center. This manual is also available as a PDF download from: www.silkn.com or www.silkn.ca.

Service number: 1-800-250-5053
Email: customerarena@silkn.com

Mentions légales

Invention Works B.V. se réserve le droit d'apporter des changements à ses produits ou aux spécifications de ses produits afin d'en améliorer la performance, la fiabilité ou la productibilité. Tous les renseignements fournis par Invention Works B.V. au moment de leur publication ont été établis de bonne foi et sont exacts et fiables. Invention Works B.V. décline néanmoins toute responsabilité au regard leur utilisation. Aucune licence n'est implicitement accordée ou accordée autrement en vertu de tout brevet ou droit de brevet de Invention Works B.V.

Aucune partie de ce document ne peut être reproduite, ni transmise sous quelque forme que ce soit ou par quelque procédé électronique ou mécanique, sans l'accord écrit de Invention Works B.V. Les données sont sujettes à changement sans préavis.

Silk'n Beauty Ltd. détient les brevets et les brevets en instance, la marque de commerce, les droits réservés ou d'autres droits de propriété intellectuelle afférents au sujet de ce document. La délivrance de ce document ne vous confère aucune licence sur ces brevets, marques commerciales, droits d'auteur ou autres droits de propriété intellectuelle hormis ceux expressément accordés par contrat écrit avec Silk'n Beauty Ltd. Les spécifications sont sujettes à changement sans préavis.

Silk'n et le logo Silk'n sont des marques déposées de Silk'n Beauty Ltd.

Invention Works B.V.
Galileïstraat 17, 3029 AL Rotterdam, Les Pays-Bas
www.silkn.com, www.silkn.ca – info@silkn.com

Table des matières

FR

1	Consignes de sécurité	18
2	CONSIGNES D'UTILISATION	20
2.1	Pièces de l'appareil / contrôles de fonctionnement	20
2.2	Manipulation	20
3	CONSIGNES D'ENTRETIEN POUR L'UTILISATEUR	23
3.1	Nettoyage	23
4	CONSIGNES DE RANGEMENT	24
5	Généralités	25
5.1	Lire et conserver le mode d'emploi	25
5.2	Explication des symboles	26
5.3	Utilisation conforme à l'usage prévu	27
6	Vérifier le produit et le contenu de la livraison	27
7	Recherche d'erreurs	27
8	Données techniques	28
9	Informations de la FCC	28
10	Élimination	29
10.1	Éliminer l'emballage	29
10.2	Éliminer le produit	29
11	Garantie	30
12	Service à la clientèle	30

I Consignes de sécurité

CONSIGNES DE SÉCURITÉ IMPORTANTES

Lors de l'utilisation d'appareils électriques, et surtout en présence d'enfants, les précautions de sécurité de base doivent toujours être appliquées, notamment :

VEUILLEZ LIRE TOUTES LES INSTRUCTIONS AVANT L'UTILISATION TENIR À L'ÉCART DE L'EAU

DANGER : comme avec la plupart des appareils électriques, les pièces électriques sont sous tension même lorsque l'interrupteur est en position éteinte.

Pour réduire le risque de décès à la suite d'une décharge électrique :

1. Toujours débrancher l'appareil immédiatement après utilisation.
2. Ne pas utiliser dans le bain.
3. Ne pas placer ou ranger l'appareil dans un endroit où il peut tomber ou être entraîné dans une baignoire ou un lavabo.
4. Ne pas le placer ou le faire tomber dans de l'eau ou tout autre liquide.
5. Si l'appareil tombe dans l'eau, le débrancher immédiatement. Ne pas essayer de le récupérer dans l'eau.

AVERTISSEMENT : afin de réduire les risques de brûlures, d'électrocution, d'incendie ou de blessure :

1. Un appareil ne doit jamais être laissé sans surveillance lorsqu'il est branché.
2. Une surveillance attentive est nécessaire lorsque cet appareil est utilisé par, sur ou à proximité d'un enfant ou de personnes ayant certains handicaps.
3. N'utiliser cet appareil que pour l'usage auquel il est destiné, tel que décrit dans le présent manuel. Ne pas utiliser d'accessoires non recommandés par le fabricant.
4. Ne jamais utiliser cet appareil si le cordon ou la fiche est endommagé, s'il ne fonctionne pas correctement ou s'il est

tombé, a été endommagé ou est tombé dans l'eau. Retourner l'appareil à un centre de service clientèle pour tout examen et réparation.

5. Garder le cordon loin des surfaces chauffées. Ne pas enrouler le cordon autour de l'appareil.
6. Ne jamais bloquer les arrivées d'air de l'appareil ni le placer sur une surface molle, telle qu'un lit ou un canapé, où les arrivées d'air pourraient être bloquées. Garder les arrivées d'air libres de peluches, de poils et autres.
7. Ne jamais utiliser pendant que vous dormez.
8. Ne jamais laisser tomber ou introduire un objet dans une ouverture ou un tuyau.
9. Ne pas utiliser à l'extérieur ou si des produits aérosols (sprays) sont utilisés à proximité, ni à un endroit où de l'oxygène est administré.
10. Ne pas utiliser de rallonge avec cet appareil.
11. Ne pas utiliser avec un convertisseur de tension. Cet appareil prend en charge deux tensions.
12. Ne pas poser l'appareil sur une surface quelconque pendant qu'il est en marche.
13. Ne pas toucher les surfaces chaudes de l'appareil. Utiliser les poignées ou les boutons.
14. Ce fer et ce clip sont chauds lorsqu'ils sont en marche. Ne pas laisser les yeux et la peau nue toucher les surfaces chauffées.
15. Ne pas placer le fer chauffé directement sur une surface pendant qu'il est chaud ou branché.

CONSERVER CES INSTRUCTIONS

ENTRETIEN DES APPAREILS À DOUBLE ISOLATION

Dans un appareil à double isolation, deux systèmes d'isolation sont prévus au lieu d'une mise à la terre. Sur un appareil à double isolation, il n'y a aucune mise à la terre et aucune mise à la terre ne doit être ajoutée à l'appareil. L'entretien d'un appareil à double isolation nécessite une attention accrue ainsi qu'une connaissance du système et doit être assurée uniquement par du personnel qualifié. Les pièces de rechange pour un appareil à double isolation doivent être identiques aux pièces qu'elles remplacent. Un appareil

à double isolation est marqué des mots « DOUBLE ISOLATION » ou « DOUBLE INSULATED ». Le symbole (☐ carré dans un carré) peut également être apposé sur l'appareil.

2 CONSIGNES D'UTILISATION

Cet appareil est équipé d'une fiche polarisée (une broche est plus large que l'autre). Par mesure de sécurité, cette fiche sera insérée dans un seul sens dans une prise polarisée. Si la fiche ne s'insère pas complètement dans la prise, changer de sens. Si elle n'est toujours pas adaptée, contacter un électricien qualifié. Ne pas essayer de neutraliser ce dispositif de sécurité.

2.1 Pièces de l'appareil / contrôles de fonctionnement

- | | | | |
|---|------------------------------|----|--|
| 1 | Plaque chauffante, 2× | 8 | Générateur d'ions |
| 2 | Boutons de température (+/-) | 9 | Écran |
| 3 | Bouton de veille (⏻) | 10 | Affichage de la température |
| 4 | Poignée | 11 | Symbole de verrouillage (🔒) |
| 5 | Anneau de suspension | 12 | Symbole d'unité de température (°C/°F) |
| 6 | Câble électrique | 13 | Symbole des ions |
| 7 | Sortie infrarouge | 14 | Fermeture à charnière |

2.2 Manipulation



AVERTISSEMENT ! RISQUE DE BLESSURE !

- Assurez-vous que les plaques chauffantes n'entrent pas en contact avec votre cuir chevelu.
- Lors de l'utilisation, ne touchez jamais les plaques chauffantes ni la partie supérieure du produit.
- Faites toujours glisser le produit par vos cheveux. Ne restez jamais trop longtemps

sur un même endroit. Sinon, vous risquez de brûler vos cheveux.

FR



- Avant la première utilisation, nettoyez toutes les parties du produit comme indiqué dans le chapitre « Nettoyage ».
- Avant la première utilisation, le produit dégage éventuellement une légère odeur. Ceci est sans danger. Assurez-vous que la pièce est suffisamment aérée.
- Tenez toujours le produit par sa poignée **4** lorsque vous l'utilisez.

2.2.1 Préparation

1. Assurez-vous que vos cheveux sont propres, secs et sans produits de mise en forme (sauf produits spécifiques qui ont une influence positive sur le lissage des cheveux).
2. Brossez-vous soigneusement les cheveux pour qu'il n'y ait pas de nœuds.
3. Répartissez vos cheveux en mèches horizontales. Les différentes mèches doivent environ avoir la largeur et l'épaisseur d'une plaque chauffante **1**.
4. Fixez les mèches que vous n'utilisez pas avec une épingle à cheveux ou une barrette de sorte qu'elles ne vous gênent pas.

2.2.2 Mise en service du produit

1. Branchez la fiche réseau du câble électrique **6** dans une prise de courant bien accessible.
2. Maintenez le bouton de veille (⏻) **3** enfoncé pour allumer le produit.

Le produit se réchauffe jusqu'à atteindre la température de service standard (120 °C/240 °F). La variation de température est indiquée sur l'affichage de la température **10** à l'écran **9**.

3. Si nécessaire, appuyez simultanément sur les deux boutons de température (+/-) **2** afin de modifier l'unité de température (°C/°F).

Le symbole d'unité de température **12** indique la température sélectionnée actuellement.

4. Appuyez sur les boutons de température (+/-) afin de sélectionner une autre température de service comprise entre 120 et 230 °C (240 et 450 °F) (12 réglages possibles).

Le produit se réchauffe ou refroidit jusqu'à atteindre la température de service sélectionnée. Le changement de température est indiqué sur l'affichage de la température.

Réglages conseillés : voir ci-dessous. En cas de doute, commencez par une température inférieure et augmentez-la selon vos besoins.

Température	Type de cheveux
120–150 °C/240–300 °F	Cheveux fins, cassants ou abîmés
150–190 °C/300–370 °F	Cheveux normaux
190–230 °C/370–450 °F	Cheveux frisés ou bouclés

- Attendez que la température de service sélectionnée s'affiche dans l'affichage de la température.
Cela montre que le produit a atteint la température de fonctionnement requise et qu'il est prêt à être utilisé.
- Si nécessaire, appuyez deux fois de suite sur le bouton de veille (⏻) afin de verrouiller les boutons de température (+/–). La température de service ne peut ainsi pas être modifiée accidentellement lorsque le produit est utilisé.
Le symbole de verrouillage (🔒) (11) indique l'activation de cette fonction.
Pour interrompre cette fonction, appuyez deux fois de suite sur le bouton de veille (⏻).

2.2.3 Lissage des cheveux

- Préparez vos cheveux de manière appropriée et mettez le produit en marche (voir chapitre précédent).
- Saisissez une mèche de cheveux et tendez-la. Pour ce faire, tenez l'extrémité de la mèche entre l'index et le majeur de la main avec laquelle vous ne tenez pas le fer à lisser.
- Placez le produit contre la mèche à proximité des racines. Pour ce faire, compressez les plaques chauffantes (1).
- Déplacez les plaques chauffantes des racines vers les pointes (voir **fig. B**).

La sortie infrarouge (7) et le générateur d'ions (8) sont également activés. Le symbole des ions (13) s'allume sur l'écran (9).

La lumière infrarouge permet à la chaleur de pénétrer plus profondément et plus uniformément et répare les cheveux en retenant leur humidité naturelle, évitant ainsi un dessèchement excessif.

Les ions négatifs scellent la couche externe des cuticules des cheveux et aident à réduire les frisottis et les fourches.

- Procédez de la même manière pour toutes les mèches.

2.2.4 Après l'utilisation

1. Une fois que vous avez terminé, maintenez le bouton de veille (⏻) 3 enfoncé pour éteindre le produit.

Le produit enregistre la température de service sélectionnée en dernier pour l'utilisation suivante.

De plus, le produit s'éteint automatiquement au bout de 45 minutes si vous n'avez appuyé sur aucun bouton. Il s'agit d'une fonction de sécurité qui ne remplace pas le bouton de veille (⏻).

2. Débranchez le produit du réseau électrique et posez-le sur une surface résistant à la chaleur afin qu'il puisse refroidir complètement avant d'être nettoyé ou rangé.

3 CONSIGNES D'ENTRETIEN POUR L'UTILISATEUR

L'appareil ne nécessite pratiquement aucun entretien. Aucune lubrification n'est nécessaire. Garder les surfaces chauffées propres et sans poussière, saletés ni laque. Si un nettoyage s'avère nécessaire, débrancher l'appareil de la source d'alimentation et essuyer l'extérieur à l'aide d'un chiffon humide. Si le cordon est entortillé, il faut le démêler avant d'utiliser l'appareil.

AVERTISSEMENT : Le produit n'est pas destiné à être ouvert et/ou réparé par l'utilisateur. La réparation du produit doit être effectuée uniquement par une personne autorisée ou dans un centre de service agréé.

3.1 Nettoyage

AVERTISSEMENT ! RISQUE D'ÉLECTROCUTION !

- Toujours déconnecter le produit de la source d'alimentation avant de procéder à son nettoyage.

AVIS ! RISQUE D'ENDOMMAGEMENT !

- N'utilisez aucun produit de nettoyage agressif, aucune brosse métallique, ainsi



qu'aucun ustensile de nettoyage tranchant ou métallique tel qu'un couteau, une spatule dure ou un objet similaire.

- Ne plongez jamais le produit dans l'eau ou d'autres liquides.
 1. Débranchez le produit du réseau électrique et laissez-le refroidir complètement avant de le nettoyer.
 2. Nettoyez le produit avec un chiffon humide.
 3. Séchez soigneusement le produit à l'aide d'un chiffon doux et sec.

4 CONSIGNES DE RANGEMENT

- Débrancher l'appareil lorsqu'il n'est pas utilisé.
- Laisser l'appareil refroidir et le ranger hors de portée des enfants dans un endroit sûr et sec. Ne jamais enrouler le cordon autour de l'appareil, cela provoquerait une usure prématurée et des cassures. Manipuler le cordon avec précaution pour prolonger sa durée de vie et éviter de le secouer, de le plier brusquement, de le tordre ou de lui faire subir des tensions excessives, en particulier au niveau des fiches.

Avant le rangement, toutes les pièces doivent être complètement sèches.

- Rangez le produit dans un endroit propre et sec, à l'abri de la chaleur et de la lumière directe du soleil.
- Conservez le produit de sorte qu'il soit hors de portée des enfants.
- Pour gagner de la place lors du rangement, compressez les plaques chauffantes  et mettez la fermeture à charnière  en position de verrouillage .

Avant d'utiliser le produit, mettez la fermeture à charnière en position de déverrouillage  afin de libérer les plaques chauffantes.

Avertissement : Ne verrouillez pas les plaques chauffantes pendant que le produit est en marche.

- Le cas échéant, accrochez le produit via l'anneau de suspension .



Ce message
concernant...

Ground
Fault
Circuit
Interrupters
(disjoncteurs de
fuite à la terre)

... peut sauver des vies !

SI VOUS DEVEZ UTILISER VOTRE PRODUIT DANS LA SALLE DE BAIN, INSTALLEZ UN DISJONCTEUR DE FUITE À LA TERRE* DÈS MAINTENANT ! Votre électricien peut vous aider à choisir le type d'appareil qui vous convient le mieux (un appareil portable qui se branche sur la prise électrique ou un appareil permanent installé par votre électricien). Le Code national de l'électricité exige désormais l'installation de disjoncteurs de fuite à la terre dans les salles de bains, les garages et les prises extérieures de toutes les habitations **NEUVES**.



POURQUOI FAUT-IL UN DISJONCTEUR DE FUITE À LA TERRE ? L'électricité et l'eau ne font pas bon ménage. Si votre sèche-cheveux tombe dans l'eau alors qu'il est branché, le choc

électrique peut vous tuer... même si l'interrupteur est sur OFF.

Dans ces circonstances, un fusible ou un disjoncteur ordinaire ne vous protégera pas. Un disjoncteur de fuite à la terre vous offre une bien meilleure protection.

Un disjoncteur de fuite à la terre peut vous sauver la vie ! Ce n'est pas cher payé ! N'attendez pas... Installez-en un dès maintenant !

*Le disjoncteur de fuite à la terre est un dispositif sensible qui réagit immédiatement à une petite fuite de courant électrique en coupant le flux d'électricité.

5 Généralités

5.1 Lire et conserver le mode d'emploi



Ce mode d'emploi fait partie de ce SilkyStraight (appelé « produit » ci-après). Il contient des informations importantes pour la mise en service et l'utilisation.

Veuillez lire d'abord le mode d'emploi attentivement avant d'utiliser le produit. Ceci concerne en particulier les consignes de sécurité. Le non-respect de ce mode d'emploi peut provoquer

des blessures ou endommager le produit. Conservez le mode d'emploi pour des utilisations futures. Si vous transmettez le produit à des tiers, joignez obligatoirement ce mode d'emploi.

5.2 Explication des symboles

Les symboles et mots signalétiques suivants sont utilisés dans ce mode d'emploi, sur le produit ou sur l'emballage.

AVERTISSEMENT !

Ce symbole/mot signalétique indique qu'il existe un risque de degré moyen qui, si on ne l'évite pas, peut entraîner la mort ou une blessure grave.

AVIS !

Ce mot signalétique met en garde contre de possibles dommages matériels.



Ce symbole vous fournit des informations supplémentaires utiles sur la manipulation et l'utilisation.



Veuillez lire le mode d'emploi.



Ce symbole désigne des appareils électriques de la classe de protection II.



Les appareils désignés par ce symbole conviennent uniquement pour une utilisation dans le foyer (dans des espaces intérieurs secs).



Attention, températures élevées : Surface chaude



AVERTISSEMENT : N'utilisez pas le produit à proximité de baignoires, douches, lavabos ou d'autres récipients remplis d'eau.

5.3 Utilisation conforme à l'usage prévu

Ce produit a été conçu exclusivement pour lisser des cheveux humains. Il est exclusivement destiné à l'usage privé et n'est pas adapté à une utilisation professionnelle.

Utilisez le produit uniquement de la façon décrite dans ce mode d'emploi. Toute autre utilisation est considérée comme non conforme à l'usage prévu et peut provoquer des dommages matériels ou corporels. Le fabricant décline toute responsabilité pour les dommages ou les blessures résultant d'une utilisation non conforme ou incorrecte.

6 Vérifier le produit et le contenu de la livraison

AVIS ! RISQUE D'ENDOMMAGEMENT !

- Si vous ouvrez négligemment l'emballage avec un couteau aiguisé ou à l'aide d'autres objets pointus, vous risquez rapidement d'endommager le produit. Ouvrez l'emballage avec précaution.

1. Retirez le produit de l'emballage.
2. Assurez-vous que la livraison est complète (voir **fig. A**).
3. Contrôlez si le produit ou les différentes pièces présentent des dommages. Si c'est le cas, n'utilisez pas le produit. Adressez-vous à notre service à la clientèle.

7 Recherche d'erreurs

Certains problèmes sont probablement causés par des perturbations mineurs que vous pouvez éliminer par vous-même. Suivez pour ceci les instructions dans le tableau suivant. Si le problème ne peut pas être résolu ainsi, adressez-vous au service à la clientèle. Ne réparez pas le produit vous-même.

Panne	Cause possible et solution
Le produit ne fonctionne pas.	<ul style="list-style-type: none"> Assurez-vous que le produit et le câble électrique 6 ne sont pas endommagés et que le câble électrique est branché correctement à une prise.
Les cheveux sont brûlés.	<ul style="list-style-type: none"> La température de service sélectionnée est trop élevée. Sélectionnez une température moins élevée.
Les cheveux ne sont pas lissés.	<ul style="list-style-type: none"> Les cheveux ne sont pas propres, secs ou sans produits capillaires (sauf produits de lissage des cheveux). Les plaques chauffantes 1 ne sont pas propres. La température de service sélectionnée est trop faible. Sélectionnez une température plus élevée.

8 Données techniques

Modèle :	HCA03NA
Alimentation électrique :	100–240 V~, 50/60 Hz
Puissance nominale :	45 W
Classe de protection :	II <input type="checkbox"/>
Plage de température :	120–230 °C/240–450 °F
Poids :	14,2 oz (402 g)
Dimensions (L × l × h) :	290 × 32 × 36 mm

9 Informations de la FCC

Cet appareil est conforme à la partie 15 des règles de la FCC. L'utilisation est soumise aux deux conditions suivantes : (1) cet appareil ne doit pas provoquer d'interférences nuisibles, et (2) cet appareil doit accepter toute interférence reçue, y compris les interférences pouvant provoquer un fonctionnement indésirable.

Avertissement : les changements ou modifications apportés à cet appareil non expressément approuvés par la partie responsable de la conformité pourraient annuler le droit de l'utilisateur à utiliser l'équipement.

REMARQUE : Cet équipement a été testé et déclaré conforme aux limites d'un appareil numérique de classe B, conformément à la partie 15 des règles de la FCC. Ces limites sont conçues pour fournir une protection raisonnable contre les interférences nuisibles dans une installation résidentielle. Cet équipement génère, utilise et peut émettre de l'énergie radiofréquence et, s'il n'est pas installé et utilisé conformément aux instructions, peut provoquer des interférences nuisibles aux communications radio.

Cependant, il n'y a aucune garantie que des interférences ne se produiront pas dans une installation particulière. Si cet équipement provoque des interférences nuisibles à la réception de la radio ou de la télévision, ce qui peut être déterminé en éteignant et en rallumant l'équipement, l'utilisateur est encouragé à essayer de corriger l'interférence par une ou plusieurs des mesures suivantes :

- Réorientez ou déplacez l'antenne de réception.
- Augmentez la séparation entre l'équipement et le récepteur.
- Branchez l'équipement dans une prise sur un circuit différent de celui auquel le récepteur est connecté.
- Consultez le revendeur ou un technicien expérimenté en haut-parleurs/ téléviseurs pour obtenir de l'aide.

10 Élimination

10.1 Éliminer l'emballage



Éliminez l'emballage selon les types de matériaux. Mettez les déchets en papier, en carton et en pellicule dans la collecte des matières recyclables.

10.2 Éliminer le produit

Les appareils usagés ne doivent pas être jetés dans les ordures ménagères !

Si un jour, le produit ne pouvait plus être utilisé, **éliminez-le selon les prescriptions en vigueur dans votre région/département ou pays.** Ceci garantit un recyclage approprié des appareils usagés dans un circuit d'élimination respectueux de l'environnement.

11 Garantie

Ce produit est couvert par une garantie de 1 an. La garantie de ce produit est limitée aux défauts techniques causés par des procédés de production défectueux. Si vous souhaitez faire valoir votre garantie, veuillez vous adresser à notre Service à la clientèle pour obtenir des instructions. Le service sera peut-être en mesure de résoudre votre problème sans que vous ayez besoin de ramener votre produit au magasin ou à votre centre de service. Notre Service à la clientèle se fait toujours un plaisir de vous servir !

12 Service à la clientèle

Pour de plus amples renseignements sur les produits Silk'n, veuillez visiter votre site Internet Silk'n local : www.silkn.com ou www.silkn.ca. Si votre appareil est endommagé, a besoin de réparations ou pour toute autre assistance, veuillez contacter votre Service à la clientèle Silk'n le plus proche. Ce manuel est également à votre disposition en version PDF, téléchargeable à partir du site www.silkn.com ou www.silkn.ca.

Numéro du service : 1-800-250-5053

E-mail: customerarena@silkn.com

Derechos de autor 2024 © Silkn Beauty Ltd. Todos los derechos reservados.

ES

Aviso legal

Invention Works B.V. se reserva el derecho a introducir cambios en sus productos o en las especificaciones para mejorar su rendimiento, fiabilidad o fabricación. La información facilitada por Invention Works B.V. se considera exacta y fiable en el momento de su publicación. No obstante, Invention Works B.V. no asumirá ninguna responsabilidad por su uso. Dicha información no implica que se otorgue ninguna licencia en modo alguno, bajo ninguna patente o derechos de patente de Invention Works B.V.

No está permitido reproducir o transmitir parte del presente documento en forma o medio alguno, electrónico o mecánico, para cualquier propósito, sin el permiso escrito y explícito de Invention Works B.V. Los datos están sujetos a cambios sin notificación previa.

Silkn Beauty Ltd. cuenta con patentes y solicitudes de patente pendientes, marcas comerciales, derechos de autor y otros derechos de propiedad intelectual que amparan la materia tratada en este documento. La posesión de este documento no le otorga licencia alguna sobre dichas patentes, marcas comerciales, derechos de autor ni otros derechos de propiedad intelectual, excepto lo expresamente provisto en cualquier contrato por escrito con Silkn Beauty Ltd. Las especificaciones están sujetas a cambios sin previo aviso.

Silk'n y el logotipo de Silk'n son marcas registradas de Silkn Beauty Ltd.

Invention Works B.V.
Galileistraat 17, 3029 AL Rotterdam, Países Bajos
www.silkn.com, www.silkn.ca – info@silkn.com

Índice

I	Instrucciones de seguridad _____	33
2	INSTRUCCIONES DE USO _____	35
2.1	Partes del equipo/controles de operación _____	35
2.2	Manejo _____	35
3	INSTRUCCIONES DE USO Y MANTENIMIENTO _____	38
3.1	Limpieza _____	38
4	INSTRUCCIONES DE ALMACENAMIENTO _____	39
5	Generalidades _____	40
5.1	Leer y guardar este manual del usuario _____	40
5.2	Explicación de símbolos _____	41
5.3	Uso apropiado _____	41
6	Comprobación del producto y del volumen de suministro _____	42
7	Búsqueda de fallos _____	42
8	Datos técnicos _____	43
9	Información de la FCC _____	43
10	Eliminación _____	44
10.1	Eliminación del embalaje _____	44
10.2	Eliminación del producto _____	44
11	Garantía _____	44
12	Atención al cliente _____	45

I Instrucciones de seguridad

INSTRUCCIONES IMPORTANTES DE SEGURIDAD

Al utilizar aparatos eléctricos, especialmente cuando hay niños presentes, deben seguirse siempre las precauciones básicas de seguridad, entre las que se incluyen las siguientes:

LEER TODAS LAS INSTRUCCIONES ANTES DEL USO

MANTENER ALEJADO DEL AGUA

PELIGRO: como en la mayoría de los aparatos eléctricos, las piezas eléctricas están bajo tensión incluso cuando el interruptor está apagado.

Para reducir el riesgo de muerte por descarga eléctrica:

1. Desenchufe siempre el aparato inmediatamente después de utilizarlo.
2. No utilizar durante el baño.
3. No colocar ni guardar el aparato donde pueda caerse o ser arrastrado hacia una bañera o un lavabo.
4. No introducir ni dejar caer en agua u otro líquido.
5. Si un aparato cae al agua, desenchúfelo inmediatamente. No introducir la mano en el agua.

ADVERTENCIA: para reducir el riesgo de quemaduras, electrocución, incendio o lesiones a las personas:

1. Un aparato nunca debe dejarse desatendido cuando está enchufado.
2. Es necesaria una estrecha supervisión cuando este aparato sea utilizado por, con o cerca de niños o personas con ciertas discapacidades.
3. Utilice este aparato únicamente para el uso previsto, tal como se describe en este manual. No utilice accesorios no recomendados por el fabricante.
4. No utilice nunca este aparato si tiene el cable o el enchufe dañados, si no funciona correctamente o si se ha caído, dañado

- o sumergido en agua. Devuelva el aparato a un centro de servicio para su examen y reparación.
5. Mantenga el cable alejado de superficies calientes. No enrolle el cable alrededor del aparato.
 6. No bloquee nunca las aberturas de ventilación del aparato ni lo coloque sobre una superficie blanda, como una cama o un sofá, donde puedan bloquearse las aberturas de ventilación. Mantenga las aberturas de ventilación libres de pelusas, cabello y similares.
 7. No utilice nunca mientras se duerme.
 8. No deje caer ni introduzca ningún objeto en ninguna abertura o manguera.
 9. No utilice al aire libre ni en lugares donde se utilicen productos en aerosol (espray) o donde se administre oxígeno.
 10. No utilice un cable alargador con este aparato.
 11. No utilice con un convertidor de tensión. Este aparato admite dos voltajes.
 12. No coloque el aparato sobre ninguna superficie mientras esté en funcionamiento.
 13. No toque las superficies calientes del aparato. Utilice las asas o los pomos.
 14. Esta plancha y la pinza están calientes cuando se utilizan. No deje que los ojos y la piel desnuda toquen las superficies calientes.
 15. No coloque la plancha caliente directamente sobre ninguna superficie mientras esté caliente o enchufada.

GUARDE ESTAS INSTRUCCIONES

MANTENIMIENTO DE APARATOS DE DOBLE AISLAMIENTO

En un aparato con doble aislamiento, se proporcionan dos sistemas de aislamiento en lugar de la toma de tierra. No se proporciona ningún medio de conexión a tierra en un aparato de doble aislamiento, ni debe añadirse un medio de conexión a tierra al aparato. El mantenimiento de un aparato de doble aislamiento requiere extremo cuidado y conocimiento del sistema, y solo debe ser realizado por personal de servicio cualificado. Las piezas de

recambio de un aparato con doble aislamiento deben ser idénticas a las piezas que sustituyen. Un aparato con doble aislamiento está marcado con las palabras “DOUBLE INSULATION (DOBLE AISLAMIENTO)” o “DOUBLE INSULATED (DOBLEMENTE AISLADO)”. El símbolo ( cuadrado dentro de un cuadrado) también puede estar marcado en el aparato.

2 INSTRUCCIONES DE USO

Este aparato tiene un enchufe polarizado (una clavija es más ancha que la otra). Como medida de seguridad, este enchufe solo encaja en una toma polarizada. Si el enchufe no entra completamente en la toma de corriente, gírelo. Si sigue sin encajar, póngase en contacto con un electricista cualificado. No intente anular este dispositivo de seguridad.

2.1 Partes del equipo/controles de operación

- | | |
|--------------------------------|---|
| 1 Placa de calor, 2× | 8 Generador de iones |
| 2 Botones de temperatura (+/-) | 9 Pantalla |
| 3 Botón de espera (⏻) | 10 Indicador de temperatura |
| 4 Asa | 11 Símbolo de bloqueo (🔒) |
| 5 Argolla de suspensión | 12 Símbolo de unidad de temperatura (°C/°F) |
| 6 Cable de alimentación | 13 Símbolo de iones |
| 7 Salida de infrarrojos | 14 Cierre de bisagra |

2.2 Manejo

¡ADVERTENCIA! ¡PELIGRO DE LESIÓN!

- Asegúrese de que las placas de calor no estén en contacto con el cuero cabelludo.
- No toque nunca las placas de calor ni la parte superior del producto durante su uso.
- Pase siempre el producto por su cabello.

No se detenga demasiado tiempo en un punto concreto. De lo contrario, ¡podría chamuscarse el cabello!



- Antes del primer uso, limpie todos los componentes del producto como se describe en el capítulo “Limpieza”.
- Es posible que la primera vez que use el producto, huelga un poco. Esto es totalmente inofensivo e inocuo. Cerciórese de que la sala esté bien ventilada.
- Sostenga el producto siempre por el asa **4** cuando lo utilice.

2.2.1 Preparación

1. Asegúrese de que su cabello esté limpio, seco y libre de productos de peinado (a excepción de los productos especiales que puedan favorecer el alisado del cabello).
2. Peine bien el cabello para desenredarlo.
3. Divida el cabello en mechones horizontales. Los mechones deberían tener la anchura y grosor de una placa de calor **1**.
4. Fije los mechones sin tratar con una horquilla o pinza del pelo para que no le molesten.

2.2.2 Puesta en marcha del producto

1. Inserte el enchufe del cable de alimentación **6** en una toma de corriente de fácil acceso.
2. Mantenga presionado el botón de espera (⏻) **3** para encender el producto.

El producto se calienta hasta alcanzar la temperatura de funcionamiento estándar (120 °C/240 °F). El cambio de temperatura aparece en el indicador de temperatura **10** en la pantalla **9**.

3. Si es necesario, pulse ambos botones de temperatura (+/-) **2** simultáneamente para cambiar la unidad de temperatura (°C/°F).

El símbolo de unidad de temperatura **12** muestra su selección actual.

4. Pulse los botones de temperatura (+/-) para seleccionar una temperatura de funcionamiento diferente entre 120 y 230 °C (240 y 450 °F) (12 opciones de ajuste).

El producto se calienta o se enfría hasta alcanzar la temperatura de funcionamiento seleccionada. El cambio de temperatura se muestra en la pantalla de temperatura.

Consulte a continuación los ajustes recomendados. En caso de duda, empiece con una temperatura más baja y aumentela según sea necesario.

Temperatura	Tipo de cabello
120–150 °C/240–300 °F	Cabello fino, quebradizo o dañado
150–190 °C/300–370 °F	Cabello normal
190–230 °C/370–450 °F	Cabello encrespado o rizado

- Espera hasta que la temperatura de funcionamiento seleccionada aparezca en la pantalla de temperatura. Esto indica que el producto ha alcanzado la temperatura de funcionamiento requerida y está listo para su uso.
- Si es necesario, pulse dos veces seguidas el botón de espera (⏸) para bloquear los botones de temperatura (+/-). Esto evita un cambio accidental de la temperatura de funcionamiento durante el uso.

El símbolo de bloqueo (🔒)  indica si esta función está activada.

Para cancelar esta función, pulse el botón de espera (⏸) dos veces seguidas.

2.2.3 Alisar el cabello

- Prepare el cabello adecuadamente y ponga el producto en marcha (véanse los capítulos anteriores).
- Tome un mechón con la mano y estírelo. Para ello, sujete el extremo del mechón entre los dedos índice y corazón de la mano con la que no está sosteniendo el alisador.
- Coloque el producto cerca de la raíz del mechón y presione las placas de calor .
- Desplace las placas de calor desde la raíz del cabello hacia las puntas (véase la **Fig. B**).

También se activan la salida de infrarrojos  y el generador de iones . El símbolo de iones  de la pantalla  se ilumina.

La luz infrarroja permite una penetración más profunda y uniforme a través del calor y repara el cabello al retener su humedad natural, evitando así la sequedad excesiva.

Los iones negativos sellan la cutícula externa del cabello y ayudan a reducir el encrespamiento y las puntas abiertas.

- Proceda de igual manera con todos los mechones.

2.2.4 Tras el uso

1. Cuando haya terminado, mantenga pulsado el botón de espera (⏻) **3** para apagar el producto.

El producto guarda la última temperatura de funcionamiento seleccionada para el siguiente uso.

Además, el producto se apaga automáticamente después de 45 minutos si no se pulsa ningún botón. Esta es una función de seguridad que no sustituye al botón de espera (⏻).

2. Desconecte el producto de la red eléctrica y colóquelo sobre una superficie resistente al calor para que se enfríe completamente antes de limpiarlo o guardarlo.

3 INSTRUCCIONES DE USO Y MANTENIMIENTO

El aparato prácticamente no requiere mantenimiento. No necesita lubricación. Mantenga las superficies calientes limpias y libres de polvo, suciedad y laca. Si es necesario limpiarlo, desenchufe el aparato de la red eléctrica y limpie el exterior con un paño húmedo. Si el cable se retuerce, desenrédelo antes de usar.

ADVERTENCIA: El producto no está indicado para ser abierto y/o reparado por el usuario. La reparación del producto debe ser realizada exclusivamente por una persona autorizada o por un centro de asistencia certificado.

3.1 Limpieza

 **¡ADVERTENCIA! ¡PELIGRO DE DESCARGA ELÉCTRICA!**

- Desconecte siempre el producto de la fuente de corriente antes de limpiarlo.

¡AVISO! ¡PELIGRO DE DAÑOS!

- No utilice productos de limpieza agresivos, cepillos con cerdas de metal ni utensilios de limpieza afilados o metálicos como cuchillos, espátulas duras y similares.

- Nunca sumerja el producto en agua u otros líquidos.

ES

1. Desconecte el producto de la red eléctrica y deje que se enfríe completamente antes de limpiarlo.
2. Limpie el producto con un paño húmedo.
3. Seque bien el producto con un paño suave y seco.

4 INSTRUCCIONES DE ALMACENAMIENTO

- Desenchufe el aparato cuando no lo utilice.
- Deje enfriar el aparato y guárdelo fuera del alcance de los niños en un lugar seguro y seco. No enrolle nunca el cable alrededor del aparato, ya que podría desgastarse prematuramente y romperse. Manipule el cable con cuidado para prolongar su vida útil y evite sacudirlo, doblarlo bruscamente, retorcerlo o forzarlo, especialmente en las conexiones de enchufe.

Antes de guardarlo, todas las piezas deben estar totalmente secas.

- Almacene el producto en un lugar limpio y seco, lejos del calor y de la luz solar directa.
- Guarde el producto fuera del alcance de los niños.
- Para ahorrar espacio, presione las placas de calor **1** entre sí y mueva el cierre de bisagra **14** a la posición de bloqueo (**🔒**).

Antes de utilizarla, mueva el cierre de bisagra a la posición de desbloqueo (**🔓**) para liberar las placas de calor.

Advertencia: No bloquee las placas de calor durante el funcionamiento.

- En caso dado, cuelgue el producto de la argolla de suspensión **5**.



Este mensaje sobre...

Ground Fault Circuit Interrupters

(interruptores de
circuito de fallos de
conexión a tierra)...
¡puede salvar vidas!

SI DEBE UTILIZAR SU PRODUCTO EN EL CUARTO DE BAÑO, ¡INSTALE UN GFCI* AHORA! Su electricista local puede ayudarle a decidir qué tipo es mejor para usted: una unidad portátil que se enchufa a la toma de corriente o una unidad permanente instalada por su electricista. El Código Eléctrico Nacional exige ahora GFCI en el baño, garajes y tomas exteriores de todas las viviendas NUEVAS.



¿POR QUÉ SE NECESITA UN GFCI? La electricidad y el agua no se llevan bien. Si su secador de pelo cae al agua mientras está enchufado, la descarga eléctrica puede matarle, incluso si el interruptor está en "OFF".

Un fusible o disyuntor normal no le protegerán en estas circunstancias. Un GFCI le ofrece una protección mucho mayor.

¡Un GFCI puede salvarle la vida! Comparado con eso, ¡el precio es pequeño! No espere... ¡instale uno ahora!

*El GFCI es un dispositivo sensible que reacciona inmediatamente ante una pequeña fuga de corriente eléctrica deteniendo el flujo de electricidad.

5 Generalidades

5.1 Leer y guardar este manual del usuario



El presente manual del usuario pertenece a este SilkyStraight (en adelante, el "producto"). Contiene información importante sobre la puesta en marcha y el uso.

Lea detenidamente el manual del usuario antes de usar el producto, sobre todo las indicaciones de seguridad. La inobservancia de este manual del usuario puede provocar lesiones o daños en el producto. Guarde el manual del usuario para uso posterior. Si cede el producto a otra persona, asegúrese de incluir este manual del usuario.

5.2 Explicación de símbolos

En este manual del usuario, en el producto o en el embalaje se utilizan los siguientes símbolos y términos de advertencia.

¡ADVERTENCIA!

Este símbolo/término de advertencia hace referencia a un grado de riesgo medio que, si no se evita, puede provocar la muerte o lesiones graves.

¡AVISO!

Este término de advertencia avisa de posibles daños materiales.



Este símbolo de señal le aporta información adicional útil sobre el manejo y uso.



Lea el manual del usuario.



Este símbolo identifica equipos eléctricos del grado de protección II.



Los dispositivos identificados con este símbolo solo son aptos para uso doméstico (en interiores secos).



Peligro, altas temperaturas: superficie caliente



ADVERTENCIA: No use el producto cerca de bañeras, duchas, lavabos u otros recipientes llenos de agua.

5.3 Uso apropiado

El producto se ha desarrollado exclusivamente para alisar el cabello humano. Solo está concebido para uso privado, no para el ámbito industrial.

Utilice únicamente el producto de la forma como se describe en el presente manual del usuario. Cualquier otro uso se considera inapropiado y puede provocar daños materiales o personales. El fabricante no asume ninguna responsabilidad por daños o lesiones provocados por un uso indebido o incorrecto.

6 Comprobación del producto y del volumen de suministro

ES

¡AVISO! ¡PELIGRO DE DAÑOS!

- Si abre sin cuidado el embalaje con un cuchillo afilado u otro objeto puntiagudo, se puede dañar rápido el producto. Al abrirlo, proceda con mucho cuidado.
1. Saque el producto del embalaje.
 2. Asegúrese de que el suministro esté completo (véase la **fig. A**).
 3. Compruebe si el producto o las piezas individuales presentan daños. En tal caso, no utilice el producto. Contacte con nuestro servicio de atención al cliente.

7 Búsqueda de fallos

Algunos problemas pueden estar causados por averías menores que puede resolver por sí mismo. Siga las instrucciones reflejadas en la tabla siguiente. Si no pudiera solucionar el problema, diríjase al servicio de atención al cliente. No repare el producto por sí mismo.

Avería	Posible causa y solución
El producto no funciona.	<ul style="list-style-type: none">• Asegúrese de que el producto o el cable de alimentación 6 no estén dañados y de que el cable de alimentación esté correctamente conectado a una toma de corriente.
El pelo se quema.	<ul style="list-style-type: none">• La temperatura de funcionamiento seleccionada es demasiado alta. Seleccione una temperatura inferior.
El cabello no se alisa.	<ul style="list-style-type: none">• El cabello no está limpio, seco o libre de productos para el pelo (a excepción de productos de alisado).• Las placas de calor 11 no están limpias.• La temperatura de funcionamiento seleccionada es demasiado baja. Seleccione una temperatura superior.

8 Datos técnicos

Modelo:	HCA03NA
Alimentación de corriente:	100–240 V~, 50/60 Hz
Potencia nominal:	45 W
Grado de protección:	II □
Rango de temperatura:	120–230 °C/240–450 °F
Peso:	14,2 oz (402 g)
Dimensiones (largo × ancho × profundo):	11,4 × 1,3 × 1,4 pulgadas (290 × 32 × 36 mm)

9 Información de la FCC

Este dispositivo cumple con el apartado 15 de las normas de la FCC. El funcionamiento está sujeto a las dos condiciones siguientes:

- (1) Este dispositivo no debe provocar interferencias perjudiciales; y
- (2) este dispositivo debe aceptar cualquier interferencia recibida, incluidas las que puedan provocar un funcionamiento no deseado.

Advertencia: Los cambios o modificaciones en esta unidad no aprobados expresamente por la parte responsable del cumplimiento podrían anular la autoridad del usuario para usar el equipo.

Aviso: Este equipo ha sido probado y se ha demostrado que cumple con los límites para un dispositivo digital de la clase B, conforme al apartado 15 de las normas de la FCC. Estos límites están diseñados para ofrecer una protección razonable frente a interferencias perjudiciales en una instalación residencial. Este equipo genera, utiliza y puede irradiar energía de radiofrecuencia y, si no se instala y se utiliza de acuerdo con las instrucciones, puede ocasionar interferencias perjudiciales para las comunicaciones por radio.

No obstante, no se puede garantizar que no se vayan a producir interferencias en una instalación en particular. Si este equipo ocasiona interferencias perjudiciales en la recepción de radio o televisión, lo que puede comprobarse encendiendo y apagando el equipo, se recomienda al usuario que intente corregir la interferencia mediante una o varias de las siguientes medidas:

- Reoriente o reubique la antena receptora.
- Aumente la separación entre el equipo y el receptor.

- Conecte el equipo a un tomacorriente de un circuito eléctrico diferente del circuito eléctrico del receptor.
- Consulte con su distribuidor o con un técnico especializado en radio y televisión.

10 Eliminación

10.1 Eliminación del embalaje



Elimine el embalaje por tipos. El cartón y las láminas han de llevarse a un punto de recogida de papel usado y material respectivamente.

10.2 Eliminación del producto

¡Los equipos en desuso no se pueden tirar a la basura doméstica!

Cuando el producto no se utiliza más, **elimínelo conforme a las disposiciones vigentes en su país o región.** Así se garantiza que los equipos en desuso se reutilicen adecuadamente y se evitan efectos negativos sobre el medio ambiente.

11 Garantía

Este producto está cubierto por una garantía de 1 año. La cobertura de la garantía de este producto queda limitada a los defectos técnicos provocados por fallos en los procesos de fabricación. En caso de que desee acogerse a la garantía, asegúrese de contactar con Atención al Cliente para recibir instrucciones. Es posible que puedan resolver su problema sin necesidad de devolver el producto al almacén o enviarlo a un centro de servicio. Nuestro departamento de Atención al Cliente estará encantado de ayudarle.

12 Atención al cliente

ES

Para obtener más información sobre los productos de Silk'n, visite la página web regional de Silk'n: www.silkn.com o www.silkn.ca. Si el dispositivo está estropeado, es defectuoso, debe repararse o si necesita nuestra asistencia, por favor, contacte con el centro de servicio de Silk'n más próximo. Este manual también puede descargarlo en formato PDF en: www.silkn.com o www.silkn.ca.

Número de servicio: 1-800-250-5053

Email: customercarena@silkn.com

2310_010_NA



Silk'n®

Distributed by:
Invention Works B.V.
Galileistraat 17, 3029 AL Rotterdam
The Netherlands

www.silkn.com • www.silkn.ca • info@silkn.com



© 2024 Silk'n Beauty Ltd. All rights reserved. Silk'n and the Silk'n logo are registered trademarks of Silk'n Beauty Ltd.